

ВСТАНОВЛЕННЯ ВРІВЕНЬ ЗІ СТІЛЬНИЦЕЮ

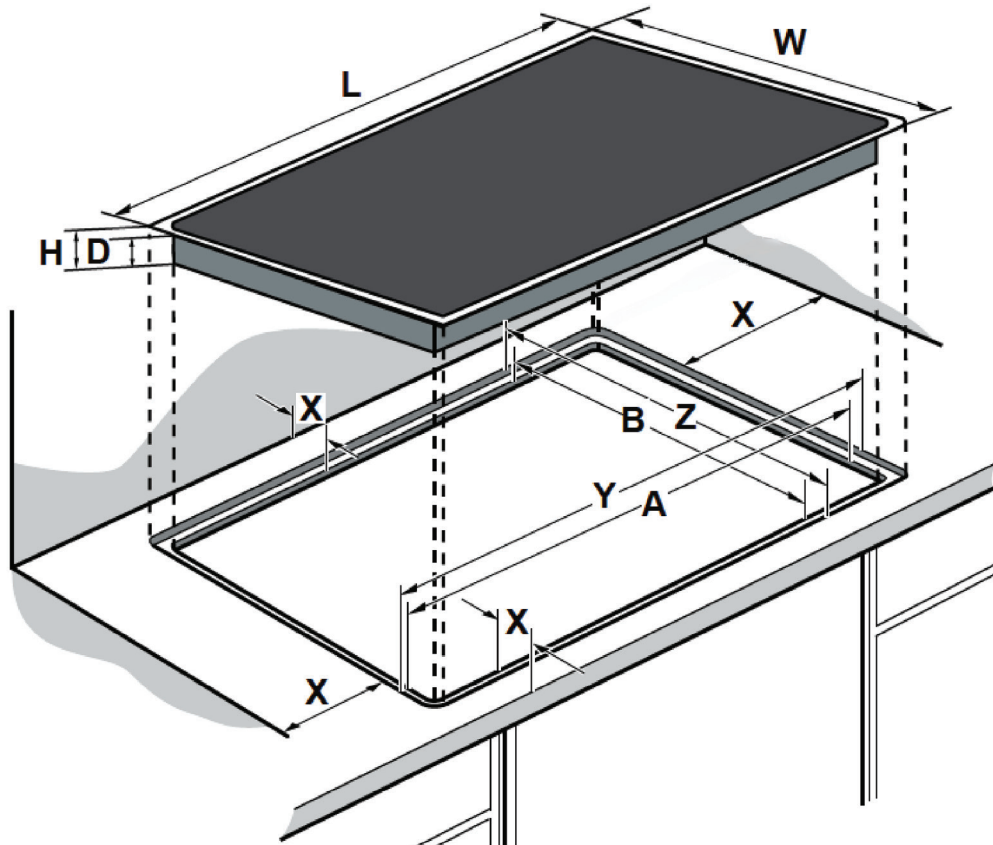

Технологія встановлення врівень із стільницею дозволяє встановити варильну поверхню врівень зі стільницею, створюючи єдину безшовну поверхню кухні.



МОДЕЛІ

HIV 562 SIP BA Nano Matte

HIV 767 SIB BB Nano Matte

ПАРАМЕТРИ ФРЕЗЕРУВАННЯ

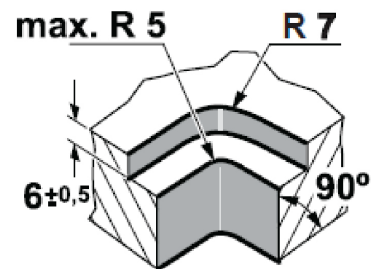

Глибина фрезерування:
6 ±0,5 мм

Внутрішній кут:
90°

Максимальний радіус внутрішнього кута: R5

Зовнішній радіус: R7

Усі розміри вказано в міліметрах (мм)

РОЗМІРИ ДЛЯ ВСТАНОВЛЕННЯ

Модель	Габарит варильної поверхні		H	D	Розмір вирізу (стільниця)		Посадковий розмір (стільниця)		Мінімальний відступ X
	L	W			A	B	Y	Z	
	мм	мм			+5 / -0	+5 / -0	±1	±1	
HIV 562 SIP BA Nano Matte	590	520	56	52	555	495	594 ±1	524 ±1	Мін. 50
HIV 767 SIB BB Nano Matte					555	495	594 ±1	524 ±1	Мін. 50

ВЕНТИЛЯЦІЯ

Варильна поверхня повинна мати достатню вентиляцію.

- Не перекривайте вентиляційні отвори.
- Забезпечте вільну циркуляцію повітря під варильною поверхнею.
- Дотримуйтесь монтажних відстаней, зазначених в інструкції виробу.

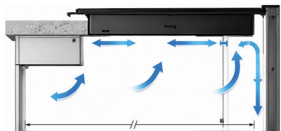

ВАЖЛИВО

- ✓ Мінімальний відступ від краю стільниці — не менше 50 мм.
- ✓ Глибина фрезерування — 6 ±0,5 мм.
- ✓ Поверхня стільниці повинна бути рівною та стійкою до деформації.

РЕКОМЕНДАЦІЇ

- ✓ Монтаж рекомендується виконувати кваліфікованим спеціалістом.
- ✓ Перед фрезеруванням перевірте фактичні розміри стільниці.
- ✓ Після встановлення перевірте рівність прилягання поверхні по всьому периметру.



ПЕРЕВІРКА ПІСЛЯ МОНТАЖУ

- ✓ Поверхня встановлена врівень зі стільницею.
- ✓ Відсутні зазори по периметру.
- ✓ Вентиляційні отвори відкриті.
- ✓ Поверхня чиста, без подряпи і пошкоджень.



INTERLINE Nano Matte

Безшовна інтеграція • Преміальний дизайн • Максимальна практичність

